

État du système ISTA	4.07.13.20911	Jeu de données	R4.07.13	Données de programmation	-
N° châssis	XXXXXXX	Véhicule :	X'/E83/VÉHICULE TOUS-TERRAINS/X3 2.0d/M47/MEC/ECE/DàG/2006/04		
Niv.int.usine	-	Niv.int.(réel)	-	Niv.int.(obj.)	-
Kilométrage total	-				

11 23 010

Dépose et repose

ou remplacement de l'amortisseur de vibrations (M47TU / M47TU2)

**Outils spéciaux nécessaires:**

- 00 9 140
- [11 8 010](#)
- [11 8 182](#)
- [11 8 183](#)
- [11 8 185](#)
- 11 9 260
- 11 9 265

**Attention**

Les véhicules à partir de l'année-modèle 3/2003 ont été dotés d'un amortisseur de vibrations modifié.

Pour desserrer la vis centrale, utiliser un outil à entraînement de 3/4".

Pour les véhicules à 5 vitesses (boîte de vitesses F), la boîte de vitesses ne porte pas d'évidement et doit être déposée pour l'immobilisation du vilebrequin.

**Opérations préliminaires nécessaires :**

- Déposer le carénage inférieur de protection du moteur.
- Déposer la plaque de renforcement.
- Déposer la buse de ventilateur avec la persienne de radiateur.
- Déposer la courroie d'entraînement du compresseur de climatisation.
- Déposer la courroie d'entraînement de l'alternateur.
- Déposer la courroie d'entraînement de la pompe de direction assistée.
- Détacher les fixations du système d'échappement sur la boîte de vitesses.

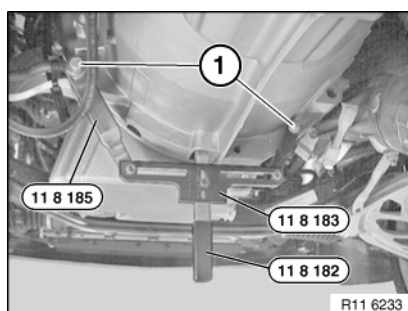
**Remarque :**

Véhicules à boîte de vitesses H avec découpe.

Fixer les outils spéciaux [11 8 182](#)/[11 8 183](#) et [11 8 185](#) sur la culasse avec les vis jointes à la livraison (1).

Remarque pour la repose :

Régler l'outil spécial [11 8 185](#) avec la douille de réglage.

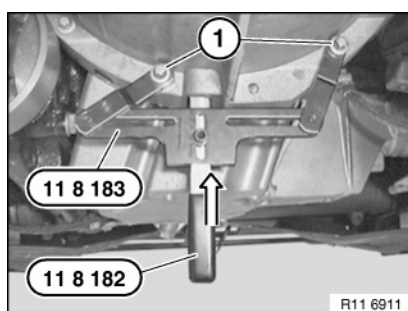
**Seulement E83 :**

Récupérer l'outil spécial [11 8 183](#) (voir illustration).

Fixer l'outil spécial [11 8 183](#) avec les vis de boîte de vitesses (1).

Fixer l'outil spécial [11 8 182](#) dans le volant moteur.

Fixer les vissages sur l'outil spécial [11 8 183](#).

Remarque :

Boîte de vitesses déposée.

Fixer le volant moteur avec la vis de la boîte de vitesses (1) et l'outil spécial 11 9 260 / 11 9 265.

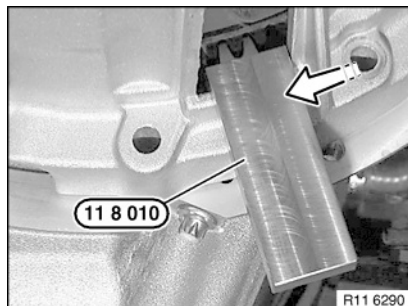
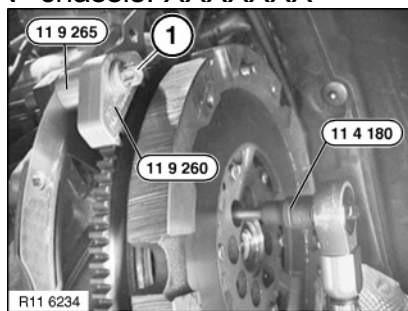
*Remarque :*

Véhicules à boîte de vitesses automatique (GM-5).

Détacher le support d'échappement de la boîte de vitesses.

Insérer l'outil spécial [11 8 010](#) dans l'ouverture de la boîte de vitesses (voir illustration).

Amener l'outil spécial dans le sens de la flèche jusqu'à reposer sur le carter de boîte de vitesses.

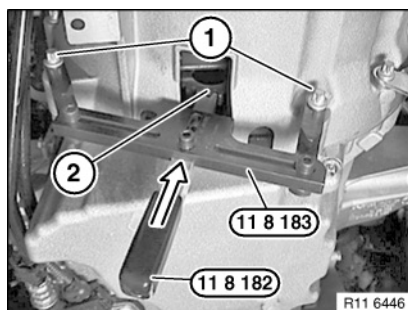
*Remarque :*

Véhicules à boîte de vitesses automatique (6HP-19).

Fixer l'outil spécial [11 8 183](#) avec les vis d'engrenage (1).

Bloquer le volant moteur (2) avec l'outil spécial [11 8 182](#).

Fixer les vissages sur l'outil spécial [11 8 183](#).

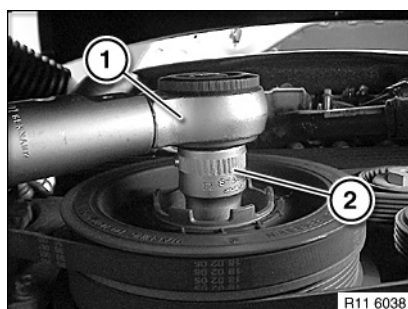

Détacher la vis centrale au moyen d'une noix renforcée (2) à entraînement 3/4" (1).

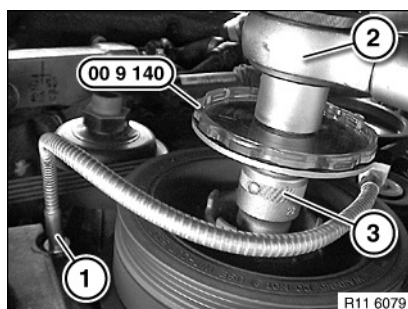

Bloquer la vis centrale avec l'outil spécial 00 9 140.

Attacher l'outil spécial 00 9 140 sur le moteur avec l'aimant (1).

Couple de serrage : [11 23 1AZ](#).

Remarque pour la repose :

Pour la fixation de la vis centrale, un entraînement de 3/4" (2 et 3) est requis.



Rééquiper le moteur.