

État du système ISTA	4.07.13.20911	Jeu de données	R4.07.13	Données de programmation	-
N° châssis	XXXXXXX	Véhicule :	X/E84/VÉHICULE TOUS-TERRAINS/X1 xDrive18d/N47/AUT/ECE/DàG/2010/06		
Niv.int.usine	-	Niv.int.(réel)	-	Niv.int.(obj.)	-
Kilométrage total	-				

11 71 501

Dépose et pose /

remplacement de l'électrovanne de recyclage des gaz d'échappement (AGR) (N47 D20 O1)

**Opérations préliminaires nécessaires :**

- Déposer le cache acoustique avant (E6x, F1x, F07, F25 uniquement).
- Déposer le boîtier de filtre d'admission (E6x, E8x, F25 uniquement).
- Déposer la tubulure d'air épuré (seulement E8x, F25).

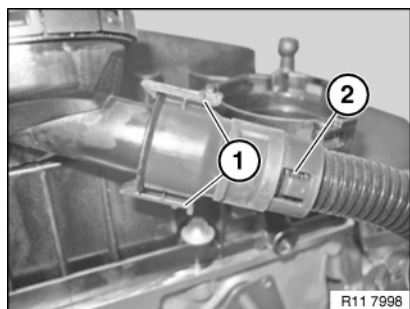

Déverrouiller la conduite d'aération (2) et la retirer afin d'obtenir une meilleure liberté de mouvement de l'électrovanne de recyclage des gaz d'échappement.

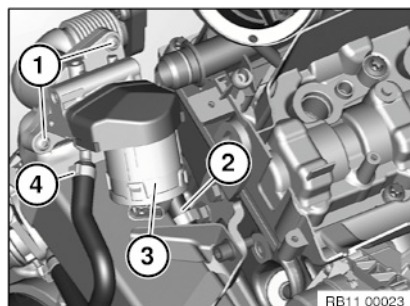

Déposer les vis (1) de l'électrovanne de recyclage des gaz d'échappement (3).

Détacher les conduites de liquide de refroidissement (2 et 4).

Débrancher le connecteur de l'électrovanne de recyclage des gaz d'échappement (3).

Remarque pour la repose :

Avant de monter l'électrovanne de recyclage des gaz d'échappement, monter le flexible arrière (2).

Remplacer le joint torique.



Faire l'appoint de liquide de refroidissement.

Rééquiper le moteur.

Contrôler le fonctionnement de l'électronique DDE.