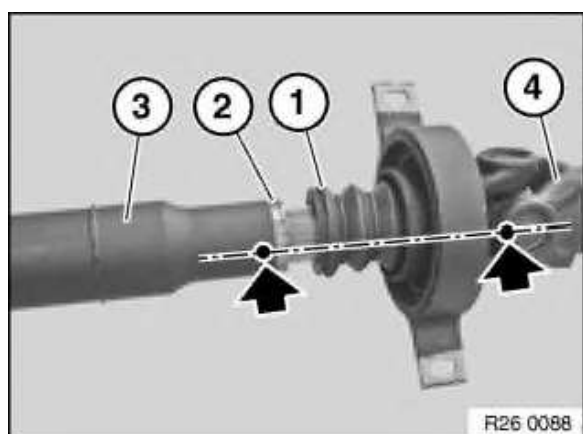
**Outils spéciaux nécessaires:**

- 00 7 500
- 23 1 160

*Préparations nécessaires :*

- Déposer l'arbre de transmission.

**Remarque :**

L'arbre de transmission est équilibré par rapport à la chaîne de transmission. Il est indispensable de remonter les deux parties de l'arbre de transmission dans leur position d'origine.

Retirer le soufflet (1) de la rainure (2).

Repérer au pointeau les positions relatives de l'arbre de transmission avant (3) et de l'arbre arrière (4).

*Remarque pour la repose :*

Veiller à la bonne fixation du soufflet (1) dans la rainure (2).

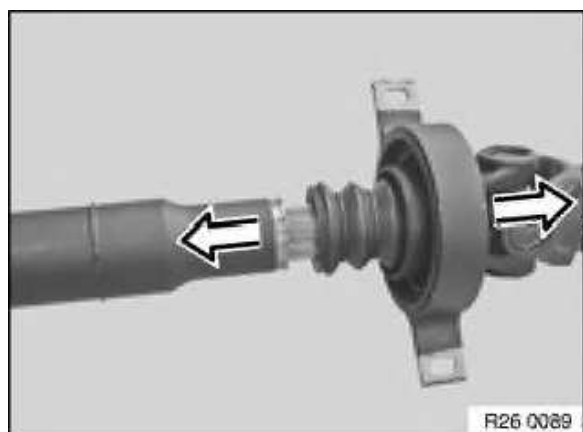

Déboîter l'arbre de transmission.

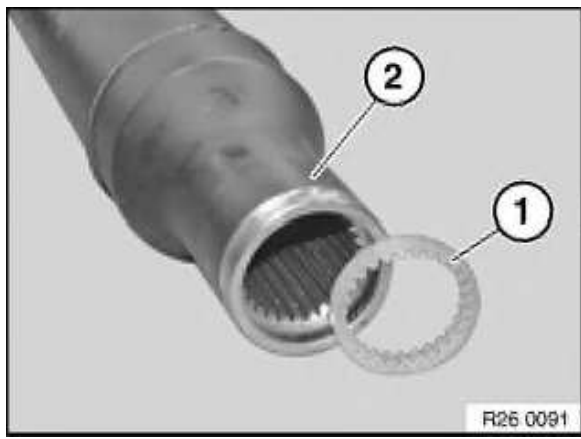

*Remarque pour la repose :*

Placer au besoin un anneau de serrage neuf (1) dans l'arbre de transmission avant (2).

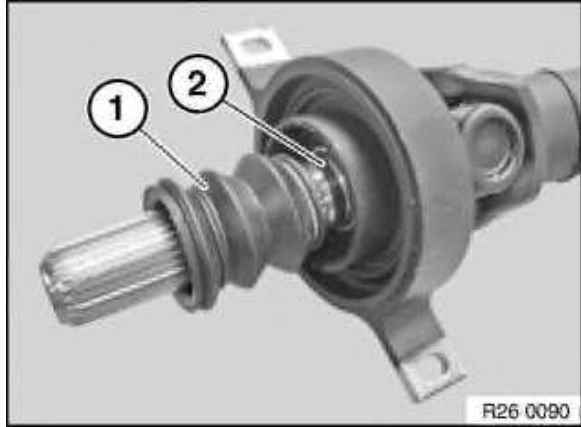

Défaire le soufflet (1) de la rainure (2) avec un tournevis et le sortir par dessus la cannelure.

*Remarque pour la repose :*

Graisser la cannelure de l'arbre.

Graisse, voir les prescriptions BMW Service Huiles et lubrifiants.

Lors de la repose, insérer le soufflet (1) dans la rainure (2) et vérifier sa bonne fixation.

Respecter les marquages et glisser l'arbre de transmission sur la cannelure (les repères doivent correspondre).

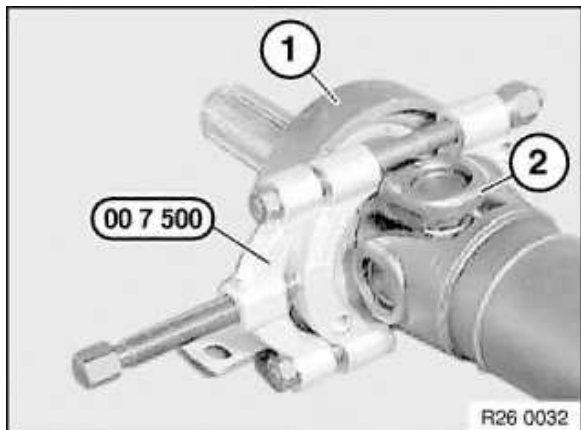

Mettre en place l'outil spécial 00 7 500 entre le palier central (1) et le cardan (2).

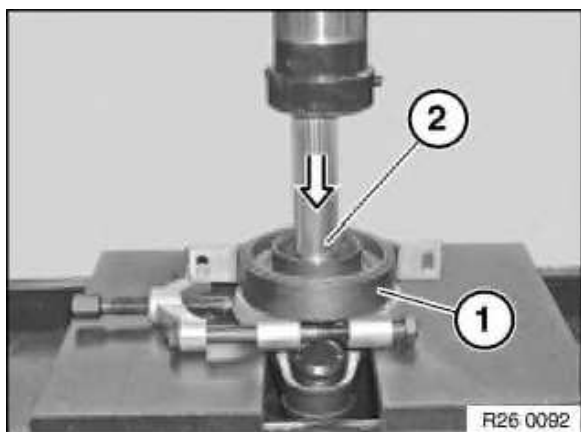

Chasser avec une presse hydraulique le palier central (1) de l'arbre de transmission (2).

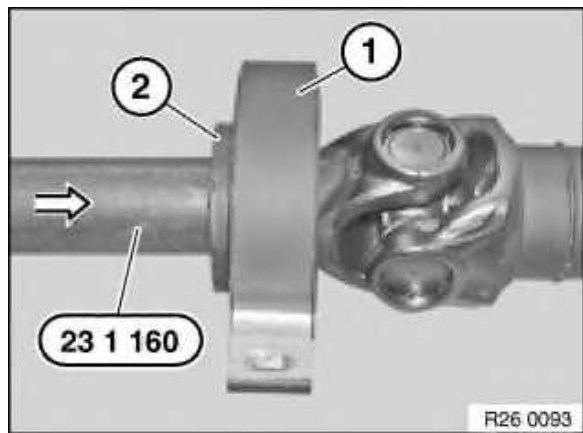

Emmancher un palier central (1) neuf sur l'arbre de transmission. L'épaulement (2) doit être orienté vers l'arbre de transmission avant, vu dans le sens de la marche. Emmancher le palier central jusqu'en butée avec l'outil spécial 23 1 160 .