

M51 jusqu'à 12/94:

Débrancher le connecteur (1) de la sonde de niveau d'eau et le connecteur (2) du réchauffeur de carburant.

M41, M51 depuis 1/95:

Débrancher le connecteur (2). Il n'y a plus de sonde de niveau d'eau.

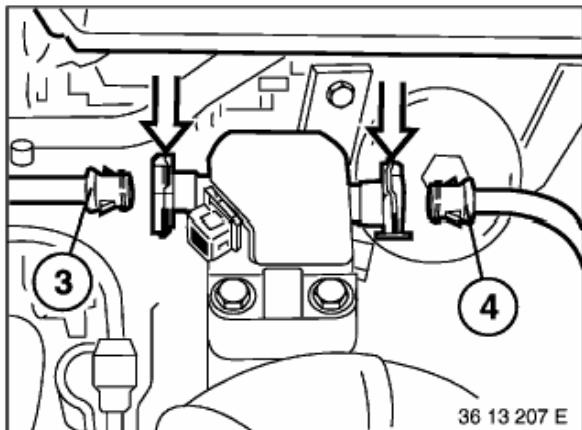

Presser les agrafes et débrancher les conduites (3 et 4). Récupérer le gazole qui s'échappe.

Attention!

Récupérer le gazole qui s'échappe.

Remarque pour la repose:

Contrôler les bagues d'étanchéité et les remplacer si nécessaire. Pour faciliter le montage, enduire les bagues d'étanchéité de graisse non acide.

Pour purger ou ventiler le filtre à carburant, presser l'agrafe et débrancher la conduite (3), virer le moteur avec le démarreur et récupérer le carburant qui s'écoule.

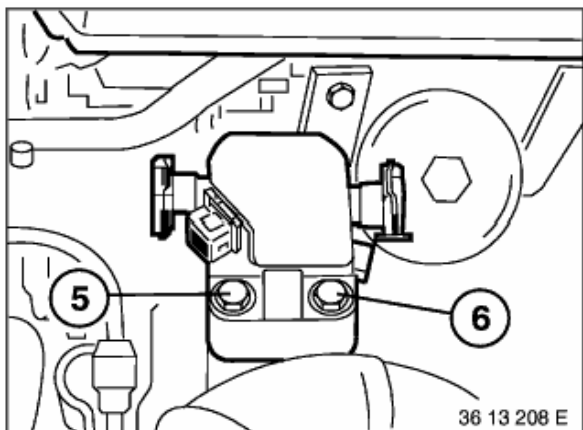

Déposer les vis (5 et 6) et enlever le filtre.

Vider le contenu du filtre dans un récipient approprié.