**Outils spéciaux nécessaires:**

- 12 7 110

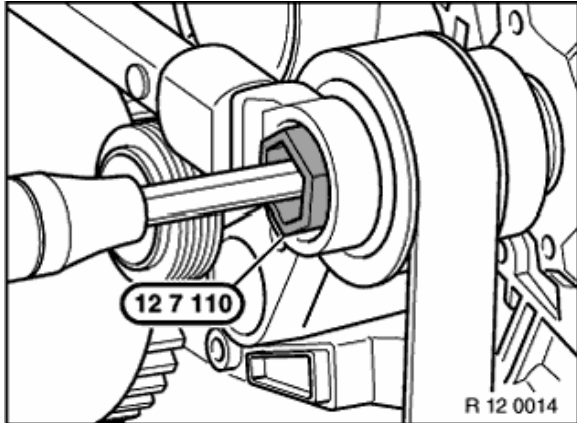

Déposer et reposer la courroie d'entraînement de l'alternateur.

Selon la version de l'alternateur, retenir l'axe avec une clé :

- à empreinte six-pans,
- à empreinte polygonale, ou
- une clé à empreinte Torx.

Dévisser l'écrou au moyen de l'outil spécial 12 7 110 .

Remarque pour la repose :

Couple de serrage 12 31 2AZ / 12 31 3AZ .