

Remarque:

Démarreur déposé

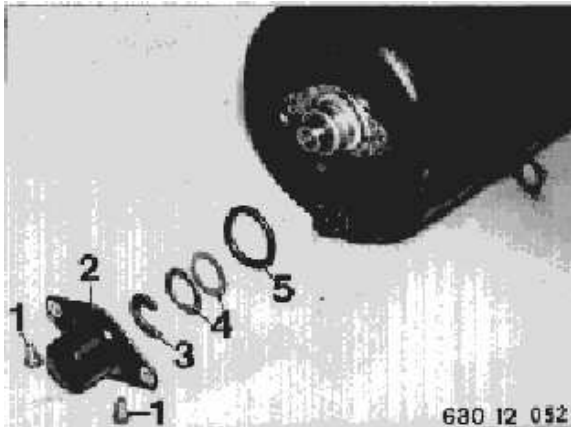

Déposer le contacteur à solénoïde, voir 12 41 041

Dévisser le cache-poussière (2).

Déposer l'anneau d'arrêt (3), les cales (4) et la bague d'étanchéité (5).

Remarque pour la repose:

Contrôler le jeu axial de l'induit, voir Caractéristiques techniques

Le corriger si nécessaire avec des rondelles.

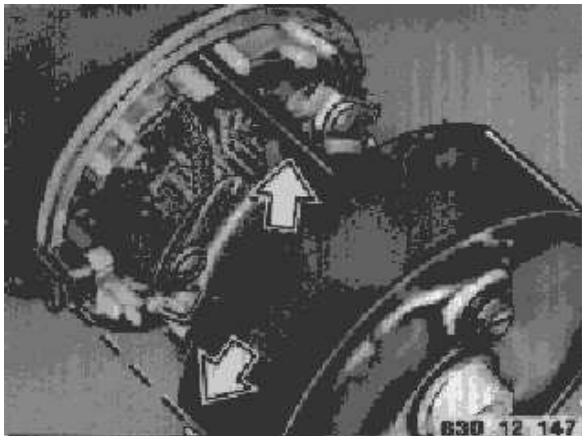

Dévisser les vis d'assemblage de la carcasse et déposer le couvercle.

Remarque pour la repose:

Les évidements pour le passage des vis et pour l'isolant doivent coïncider.

Contrôler le coussinet et le huiler avant le montage.

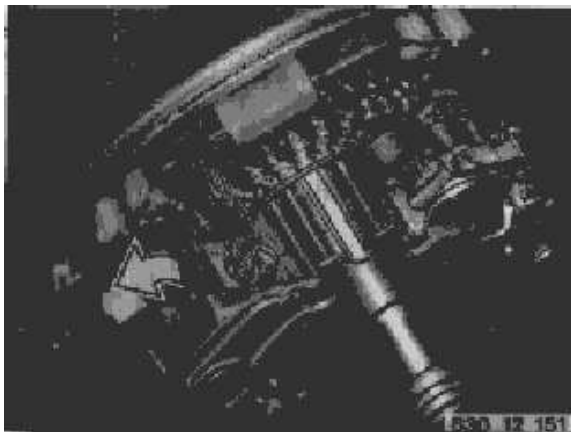

Soulever les ressorts et extraire les balais de charbon.

Déposer le porte-balais.

Remarque pour la repose:

Vérifier l'usure des balais de charbon et du collecteur; au besoin, les remettre en état, voir 12 41 551

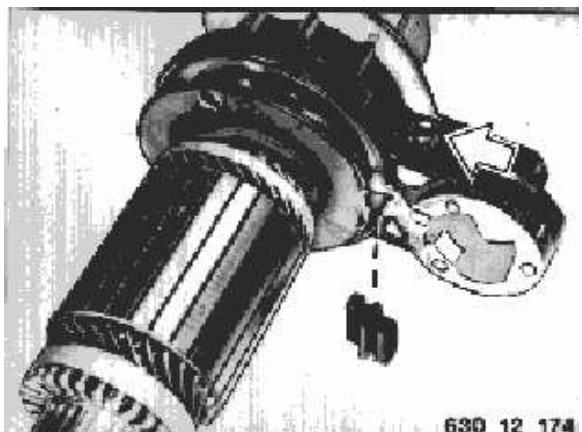

Enlever la carcasse polaire.

Dévisser la vis du levier d'engrènement; sortir le joint en caoutchouc.

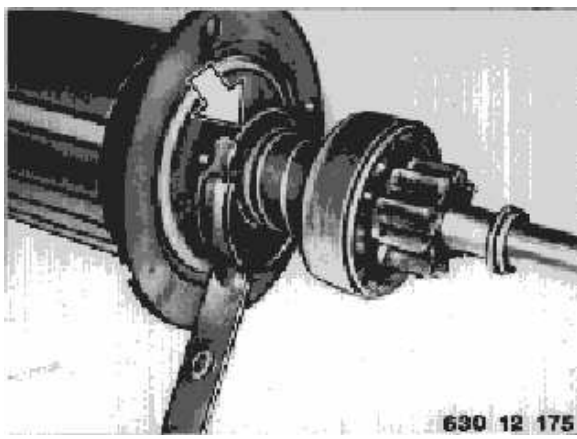

Enlever l'induit avec le pignon lanceur et la fourchette d'engrènement.

Remarque pour la repose:

Graisser le guide de la fourchette d'engrènement.

Contrôler le coussinet du flasque-palier côté entraînement; le huiler avant la repose.

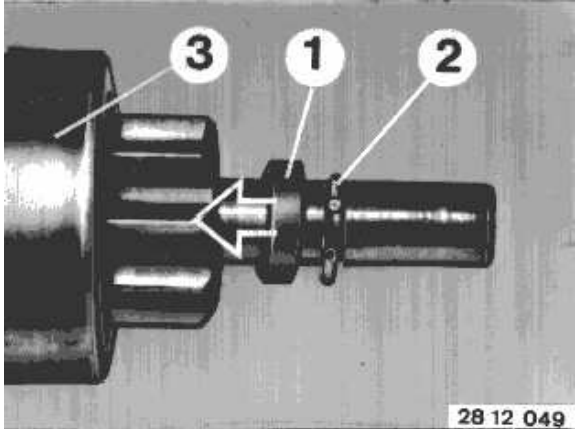

Repousser la bague de butée (1) avec un morceau de tube adéquat.

Ecarter le circlip (2) et le retirer de l'arbre.

Eliminer les bavures avec une lime; déposer le pignon lanceur (3).

Remarque pour la repose:

Utiliser un nouveau circlip (2).

Graisser le chemin de roulement du pignon lanceur, fournisseur: HWB

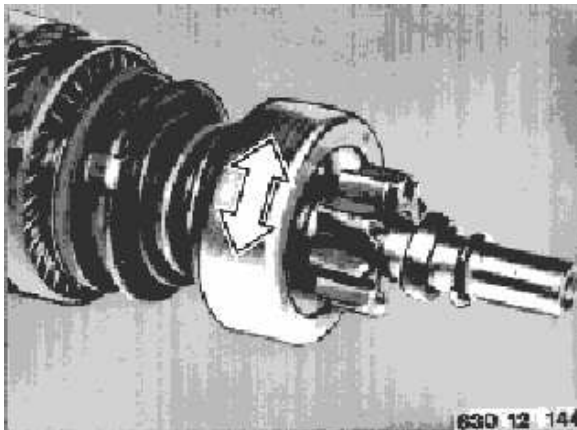

Remarque pour la repose:

Vérifier l'usure du lanceur (usure de la denture, du palier et de la roue libre); le remplacer si nécessaire.

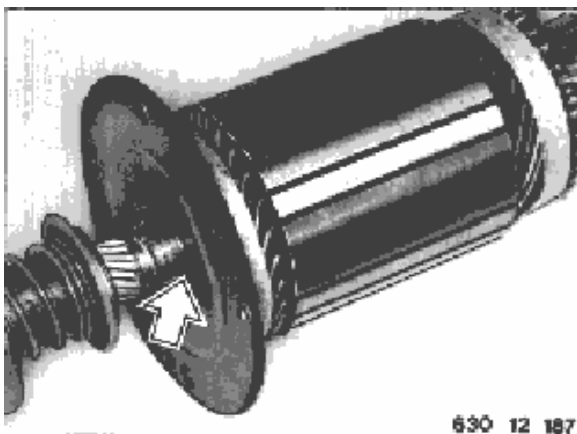

Contrôler le coussinet du palier intermédiaire, le remplacer si nécessaire.