

Déposer les roues.

Déposer et nettoyer les plaquettes de frein au besoin.



Attention !

Si l'épaisseur des disques de frein devient inférieure à la valeur minimale (MIN TH) , remplacer les disques de frein.

Les disques de frein ne doivent être remplacés que par paire (essieu par essieu).

Le remplacement des disques de frein doit toujours s'accompagner du remplacement des plaquettes !

Les disques de frein des modèles M ont un sens de rotation spécifié :

La référence impaire correspond au disque de frein gauche, la référence paire au disque de frein droit !

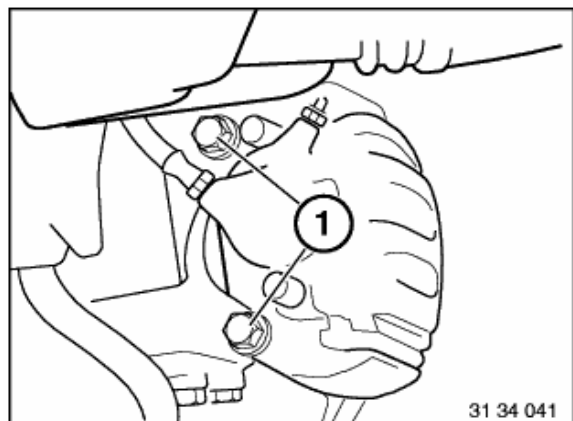

Détacher les vis (1), enlever l'étrier de frein et l'attacher.

Remarque :

Ne pas débrancher la conduite de frein.

Si le flexible de frein a été retiré du support au cours de la dépose, il faut faire attention à ce qu'il soit parfaitement bloqué lors de sa remise en place !

Remarque pour la repose :

Couple de serrage 34 11 2AZ

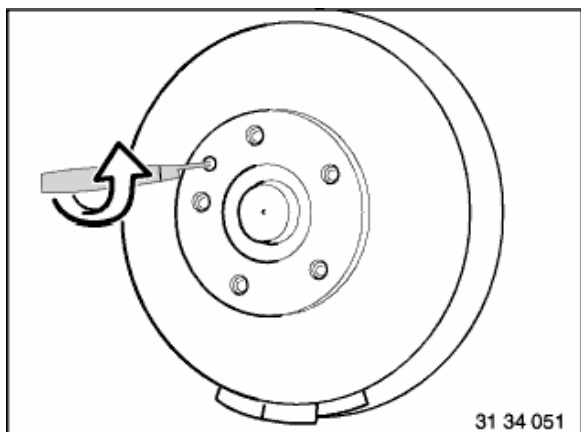

Déposer la vis et retirer le disque de frein.

Attention !

Pour desserrer le disque de frein, ne frapper en aucun cas avec un marteau ou objet similaire sur la bague de friction ! Tapoter si nécessaire le bas de la partie centrale du disque avec un maillet en plastique.

Remarque pour la repose :

Bien nettoyer la surface de contact du disque de frein sur le moyeu de roue, éliminer les traces éventuelles de corrosion. Toute inégalité à la plan de joint risque de provoquer une déformation du disque de frein !

Couple de serrage 34 11 1AZ

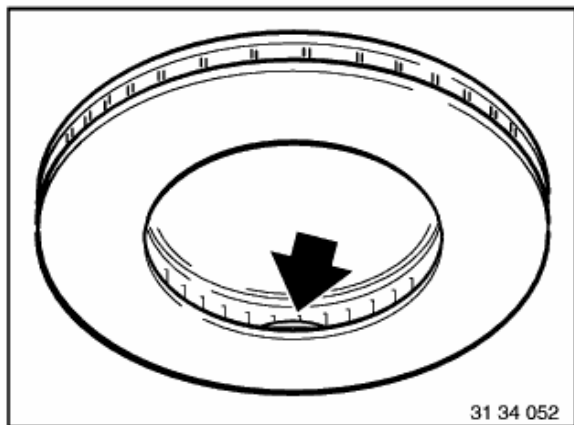

Attention !

Les disques de frein ventilés sont équilibrés.

Ne retirer ou ne déplacer en aucun cas les agrafes d'équilibrage.