

Déposer le boîtier du filtre à air avec le débitmètre massique d'air,

voir gr. 13

Tourner la fiche 1 et la débrancher. Débrancher le connecteur 2.

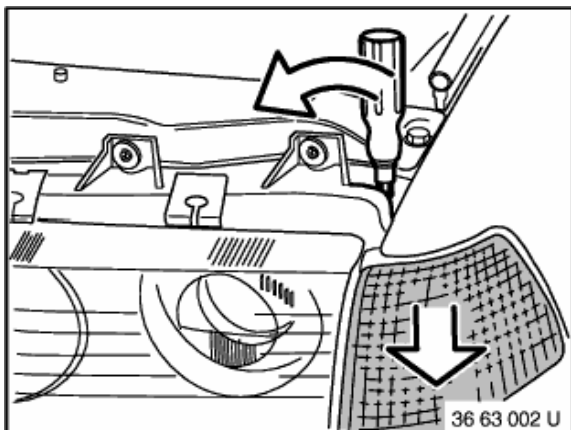

Dégager l'agrafe par en haut et tirer le cliquant en avant.

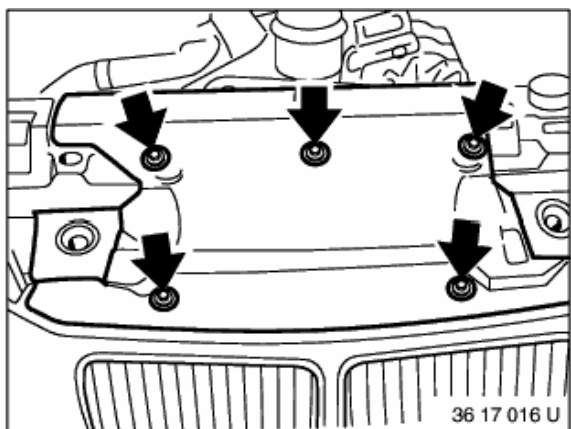

Desserrer les vis et déposer le cache du radiateur.

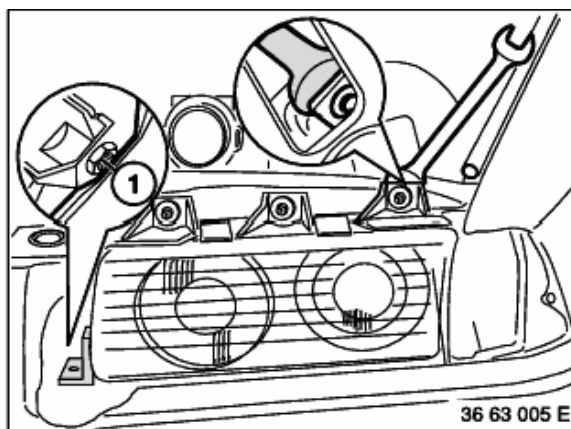

Attention!

Ne pas tordre les rivets à expansion (1), les maintenir avec une clef. Les rivets à expansion (1) permettent d'adapter le projecteur à la carrosserie.

Desserrer les vis et retirer le projecteur.

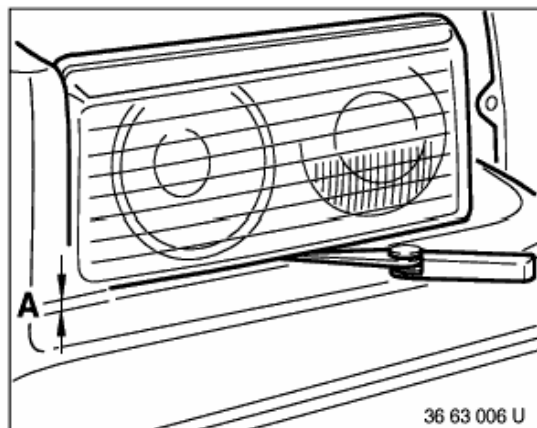
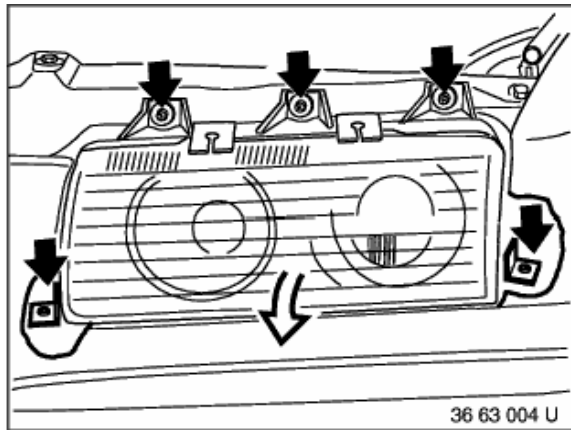

A la repose du projecteur, visser tout d'abord toutes les vis jusqu'au dernier tour du filetage. Au cours du serrage, retenir les rivets expansibles.

Contrôler l'interstice (A) entre la tôle de calandre et le verre du projecteur. Au besoin ajuster cet interstice à env. 2,5 mm en faisant tourner les rivets expansibles inférieurs. Après cela, serrer les vis inférieures en retenant les rivets expansibles.

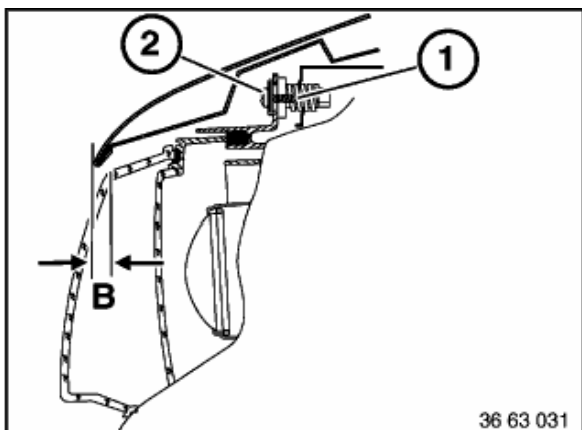

Fermer le capot moteur et contrôler la cote de dépassement (B). Au besoin, ajuster cet interstice à env. 1,5 mm en faisant tourner les rivets expansibles supérieurs (1). Serrer ensuite les vis supérieures (2) en retenant les rivets expansibles.

Réglage des projecteurs,
voir 63 10 004