

Déposer les roues.

Déposer et nettoyer les plaquettes de frein au besoin.



Attention !

Si l'épaisseur des disques de frein devient inférieure à la valeur minimale (MIN TH), remplacer les disques de frein.

Le remplacement des disques de frein doit toujours s'accompagner du remplacement des plaquettes !

Les disques de frein des modèles M ont un sens de rotation spécifié :

La référence impaire correspond au disque de frein gauche, la référence paire au disque de frein droit !

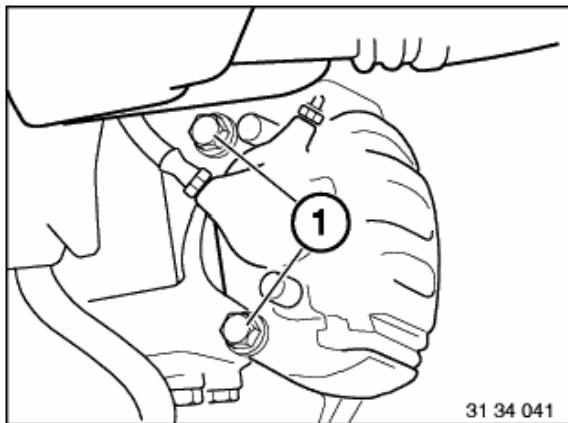

Déposer les vis (1), dégager l'étrier de frein et le maintenir en position avec une corde ou du fil.

Remarque :

Ne pas débrancher la conduite de frein.

Remarque pour la repose :

Couple de serrage,
voir Caractéristiques techniques 34 11 2AZ .

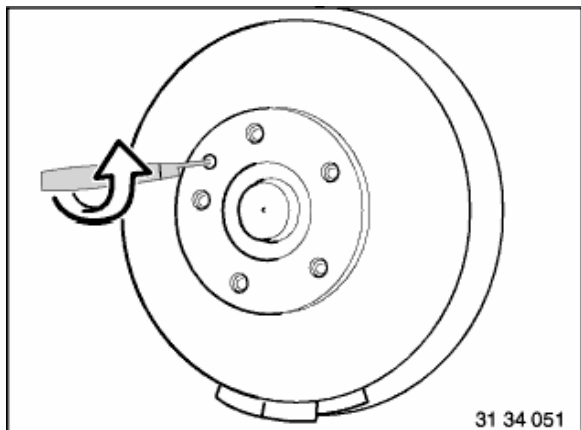

Déposer la vis et retirer le disque de frein.

Attention!

Pour desserrer les disques de frein : frapper au besoin avec précaution sur le fond du disque de frein à l'aide d'un maillet caoutchouc - mais jamais sur l'anneau de friction !

Remarque pour la repose :

Remplacer la vis de maintien du disque de frein.

Bien nettoyer la surface de contact sur le moyeu de roue, éliminer les traces éventuelles de corrosion.

Toute inégalité sur le plan de joint risque de provoquer une déformation du disque de frein !

Couple de serrage,

voir Caractéristiques techniques 34 11 1AZ .

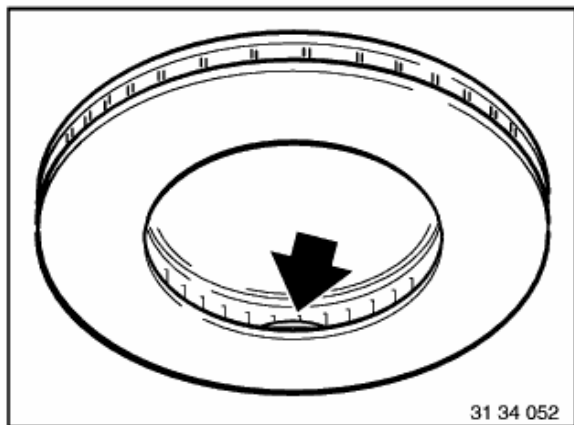

31 34 052

Attention !

Les disques de frein ventilés sont équilibrés en usine.

Ne retirer ou ne déplacer en aucun cas les agrafes d'équilibrage.