

Couper le contact.

Déposer la rampe d'injection complète,
voir 13 53 240

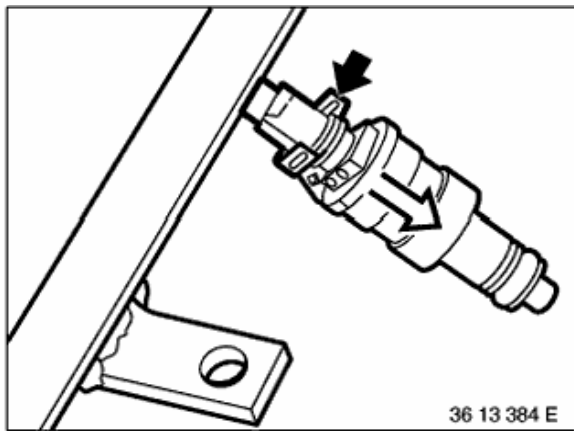

Enlever l'arrêtoir et extraire les injecteurs.

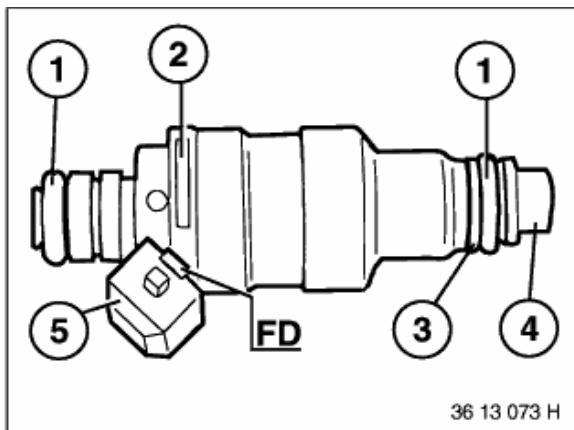

Remarque pour la repose:

Contrôler le joint torique (1), le remplacer si nécessaire.

Tenir compte du numéro d'identification (2).

FD = Date de fabrication.

Faire attention au positionnement de la rondelle en matière plastique (3).

Tenir compte de la couleur du boîtier de connecteur (5) ou du protège-injecteur (4).

Pour le montage, humecter les joints toriques exclusivement avec de la vaseline ou de l'huile SAE 90 pour boîte de vitesses.