**Outils spéciaux nécessaires:**

- 11 2 070
- 11 2 170
- 21 2 120
- 21 2 130

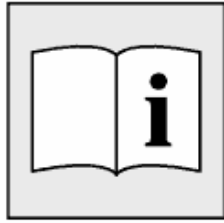

Déposer la boîte de vitesses.

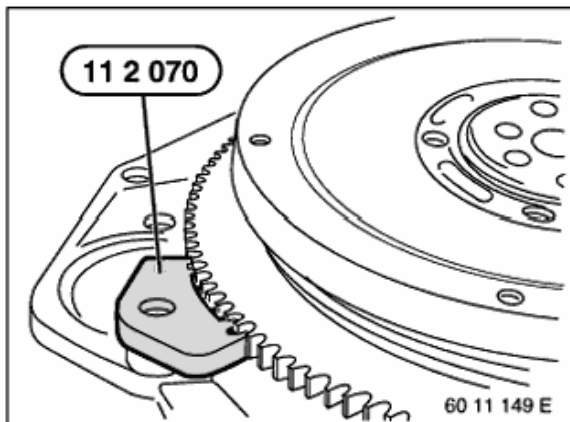

M60 / M62 / M70 / S70 / M73 :

Bloquer le volant moteur avec l'outil spécial 11 2 070 .

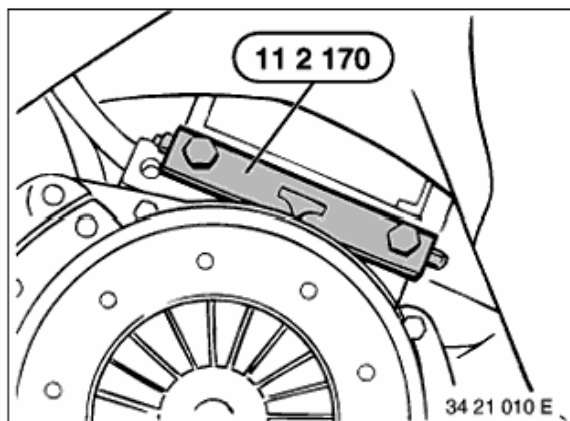

M40 / M41 / M42 / M43 / M44 / M50 / M51 / M52
/ S50 / S50US / S52 / S54:

Bloquer le volant moteur avec l'outil spécial 11 2 170 .

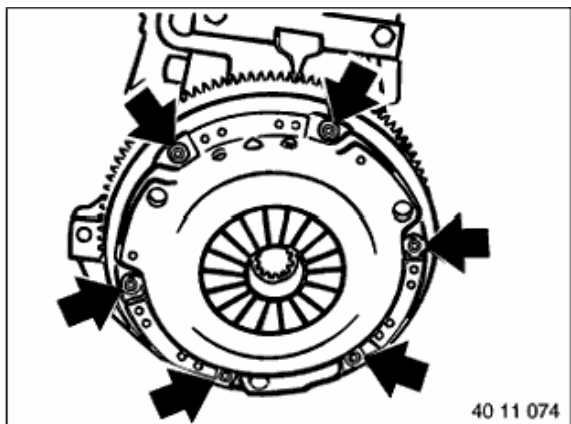

Desserrer les vis en croix (1 tour à chaque fois), jusqu'à ce que le ressort diaphragme de l'embrayage soit détendu.

Retirer l'embrayage et le disque d'embrayage.

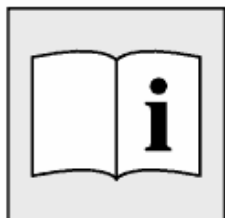

Nettoyer le volant moteur et l'embrayage, examiner leur état (usure, état mécanique).

Remplacer si nécessaire le volant moteur ou le plateau de pression.

Contrôler la mobilité et l'étanchéité du roulement rainuré à billes du vilebrequin et le remplacer si nécessaire.

Contrôler l'étanchéité à l'huile des vis de fixation du volant moteur et les remplacer si nécessaire.

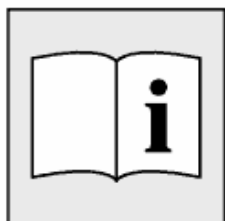

Contrôler l'état du disque et vérifier s'il y a de la rouille de friction dans la cannelure ; remplacer le cas échéant le disque d'embrayage.

Attention !

Impérativement remplacer les disques d'embrayage présentant des traces d'huile, de produit de nettoyage etc.

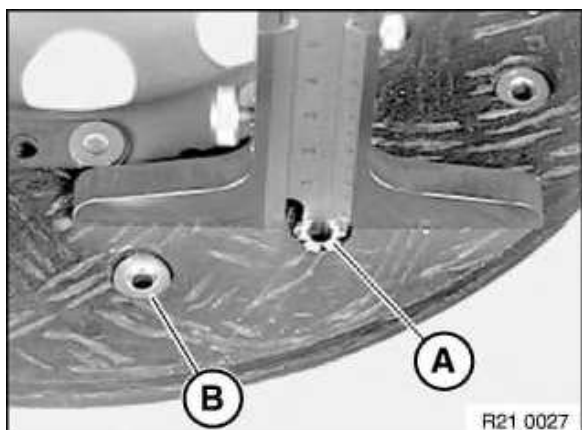

Contrôle de l'usure du disque d'embrayage :

Mesurer le dépassement de la garniture au niveau de la rivure (A).

Remarque :

Rivetage

a) Rivure

b) Tête préformée

Si le dépassement de la garniture au niveau de la rivure (A) est inférieur à 1 mm, il faut remplacer le disque d'embrayage.

Glisser le disque d'embrayage sur l'arbre primaire nettoyé de la boîte de vitesses et contrôler sa mobilité.

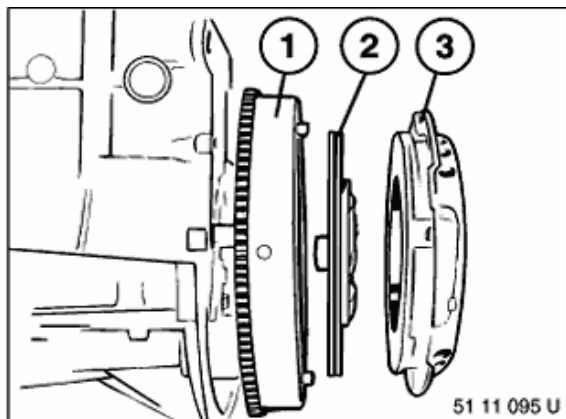

Remarque pour la repose :

1. Volant moteur / volant moteur bi-masse
2. Disque d'embrayage
3. Plateau de pression

Attention !

Manipuler le disque d'embrayage avec précaution, ne pas toucher la surface des garnitures de friction.

Monter le disque d'embrayage (2) dans la bonne position.

Tenir compte de l'inscription "côté moteur" / "côté boîte de vitesses" !

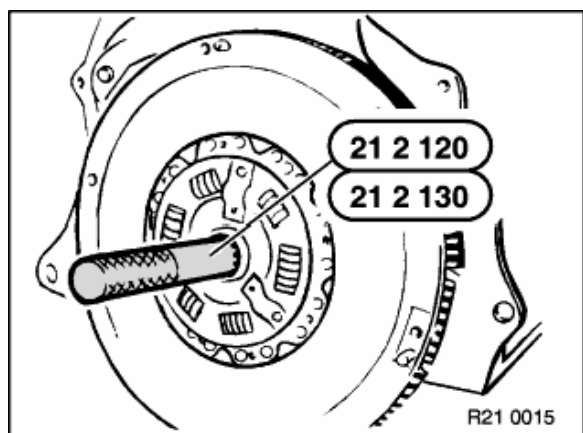

Boîte 5 vitesses :

Centrer le disque d'embrayage avec l'outil spécial 21 2 130 .

Boîte 6 vitesses :

Centrer le disque d'embrayage avec l'outil spécial 21 2 120 .

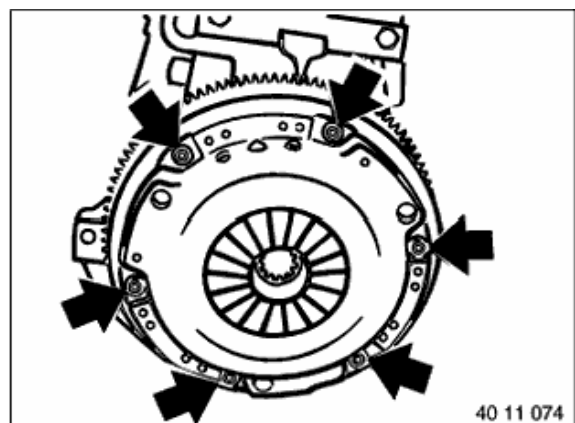

Attention !

Moteur S50 : utiliser de nouvelles vis.

Monter l'embrayage sur le volant moteur.

Pour éviter toute contrainte mécanique au niveau du couvercle (peut conduire au broutage de l'embrayage au démarrage), visser les vis à la main. Serrer ensuite les vis en croix (1 tour à chaque fois).

Couple de serrage, 21 21 1AZ.

Déposer les outils spéciaux.