

Observer les indications relatives à la déconnexion et la reconnexion de la batterie,

voir les indications générales au début du groupe 12.

Dévisser la cosse du câble (-) de la batterie. Retirer le câble (-) et le recouvrir.



### Attention !

Toujours protéger/recouvrir l'alternateur avant d'effectuer des travaux quels qu'ils soient au niveau des circuits d'huile, de refroidissement et de carburant.

Recouvrir l'alternateur de façon appropriée.

Si l'on ne prend pas cette précaution, l'alternateur risque d'être endommagé.



Déposer la buse de ventilateur,  
voir 17 11 031.

Déposer la courroie d'entraînement de l'alternateur,  
voir 11 28 010.

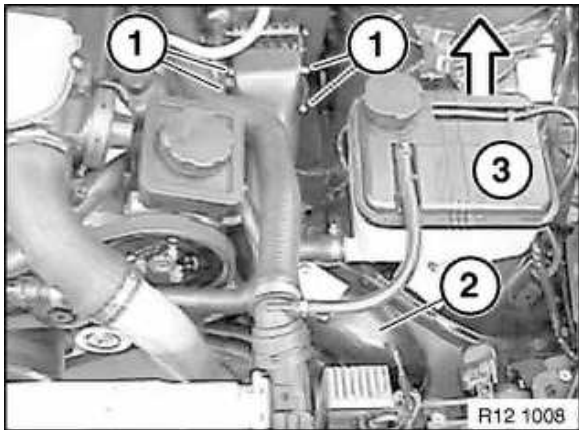

Déposer les vis (1).

Déposer le conduit d'air (2).

Déclipser le vase d'expansion (3), le tirer vers le haut et le poser sur le côté.

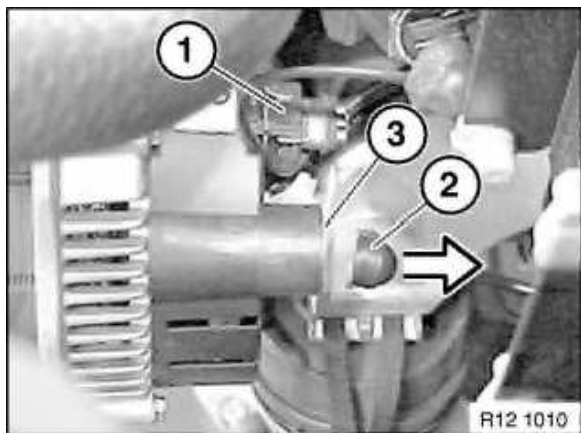

Débrancher le connecteur (1) de l'alternateur.  
Retirer le capuchon (2) recouvrant le câble (+) de la batterie.  
Déposer l'écrou (3)  
Déposer le câble (+) de la batterie.

**Remarque pour la repose :**

Couple de serrage,  
voir Caractéristiques techniques 12 31 1AZ.

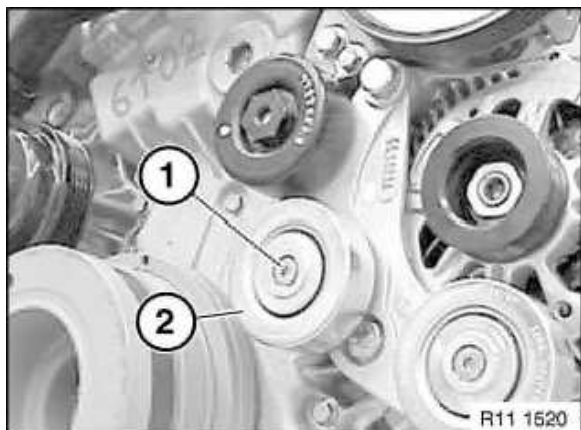

Déposer la vis (1).  
Déposer la poulie (2).

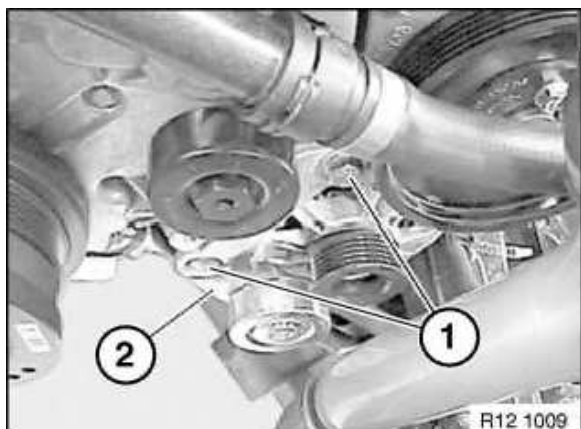

Déposer les vis (1) de l'alternateur.  
Enlever l'attache (2).  
Dégager l'alternateur vers le haut.